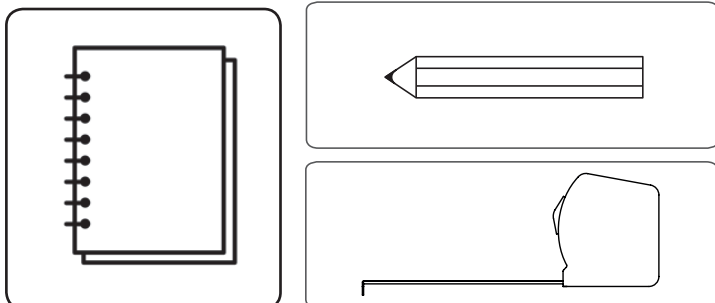
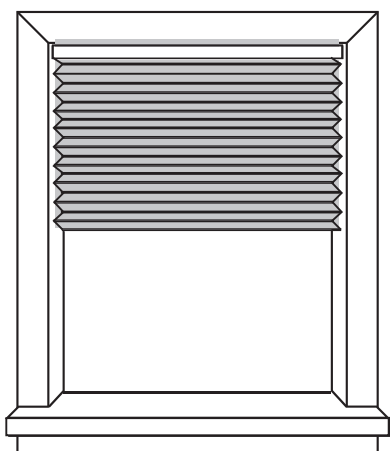
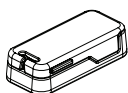
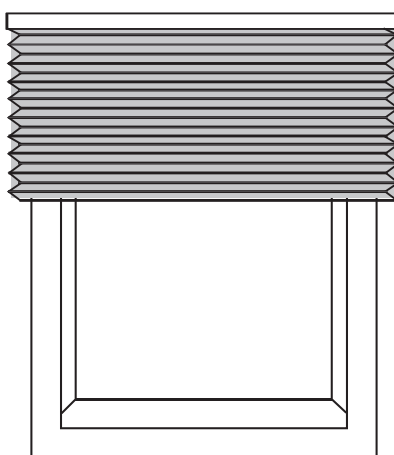
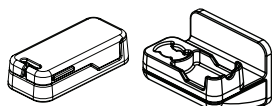
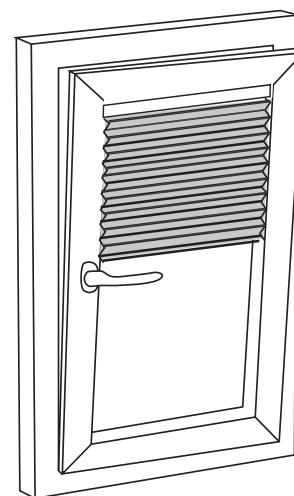
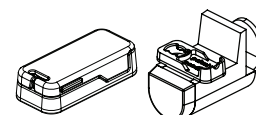

NØDVENDIGE VERKTØY

Det er viktig at alle målene er nøyaktige slik at plisségardinen som blir laget etter mål passer perfekt til vinduet ditt. Hvis oppgitte mål er feil, kan det skreddersydde produktet ikke returneres. Derfor er det viktig å måle alt nøyaktig og kontrollmåle er avgjørende.

MONTERINGSALTERNATIV
STANDARD VINDU

Montering innside karm

STANDARD VINDU

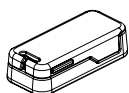
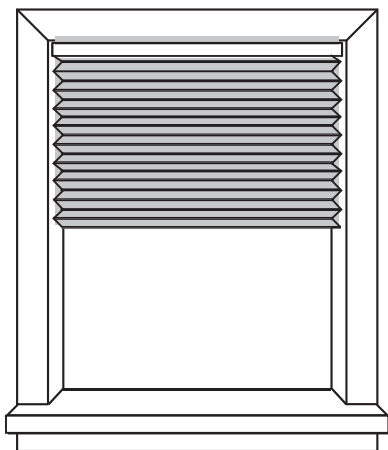
Montering utside karm

SVINGBART VINDU

Montering svingbart vindu

Vi anbefaler vanligvis alltid innvendig montering så lenge vinduskarmen din har en dybde på 30mm, tilstrekkelig til å montere plisségardiner inne i åpningen. Når vinduet er for grunt til å monteres i karm eller det er hindringer som et vindushåndtak, anbefales et utvendig feste for montering på vegg eller utvendig karm.

MONTERING INNVENDIG VINDUSKARM/-NISJE



Når du måler bredden til en plisségardin som skal monteres inne i vinduskarm/i en nisje er det viktig å trekke fra litt slik at plisségardinen passer perfekt. Følg trinnene nedenfor og trekk fra 5-10 mm. Dette gir mulighet for monteringtoleranse og at ikke karmene skrapes opp.

- Bruk et metall målebånd, andre typer kan strekke seg og gi deg unøyaktige mål.
- For ytterligere hensyn se praktiske råd nedenfor

Dobbelt stoff / honeycomb

- Doble stoffer har isolerende egenskaper, og riktig ventilasjon er avgjørende ved montering innvendig karm/nisje. Plisségardiner med dobbelt stoff skal bestilles 2,8 cm smalere enn innvendig åpning for å sikre tilstrekkelig ventilasjon = 1,4 cm avstand til karm i hver side.
- Ønsker du at plisségardinen går helt ut til karmen i hver side så det ikke kommer lys inn, **SKAL** gardinen som minimum plasseres **10 cm fra glasset** slik at det er ventilasjon. Dette for å unngå termisk brudd i vindusglass.

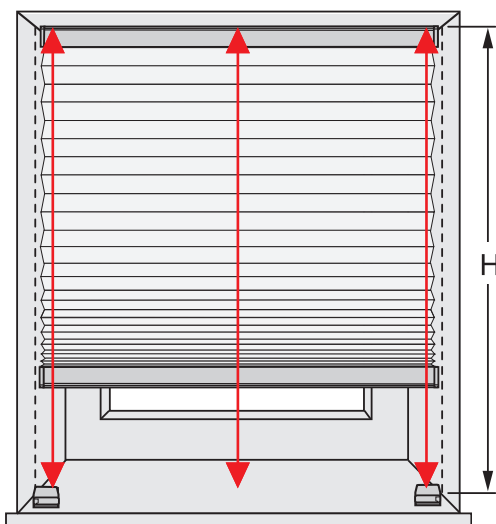
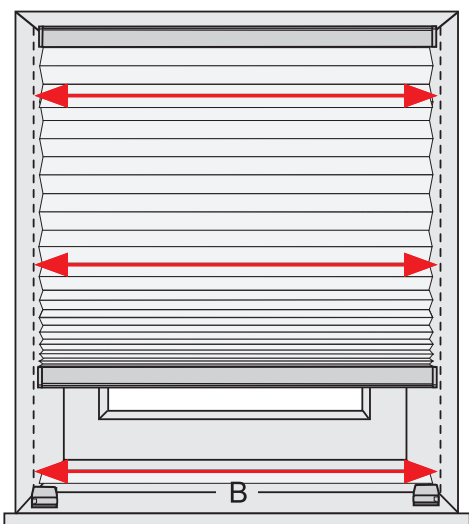

Mål bredde (**B**) og høyde (**H**) på flere punkter i tilfelle av mulig størrelse differensiering av vinduet. Bruk det minste breddemålet og det lengste høydemålet.

Bestillingsbredde =
Enkelt stoff:
B minus 5-10mm.
Dobbelt stoff:
B minus 28mm.

Bestillingshøyde = H

PRAKTISKE RÅD

Sjekk at karmen din er dyp nok til å passe til plisségardinen din, også med tanke på eventuelle hindringer som f.eks. håndtak (se skisse).

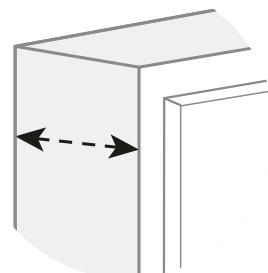
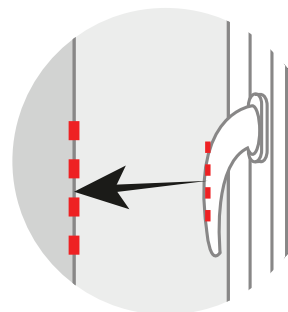
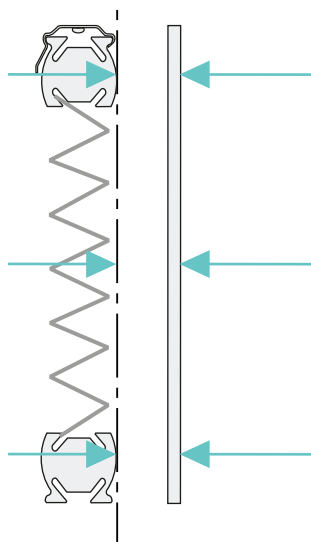

MONTERING UTSIDE KARM

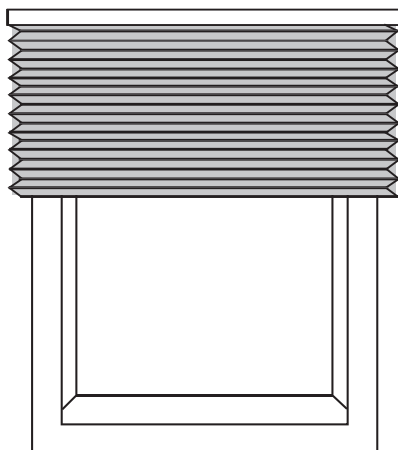

- For å minimere lyslekkasje anbefaler vi at plisségardinen overlapper vindusåpningen med minst 30 mm i toppen og 30 mm i hver side
- Overlappingen i bunnen av plisségardinen er i hht. personlig preferanse, men husk å ta hensyn til hindringer som f.eks. radiator

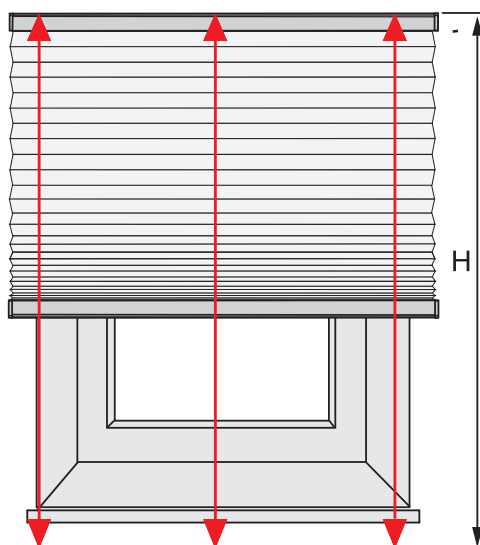
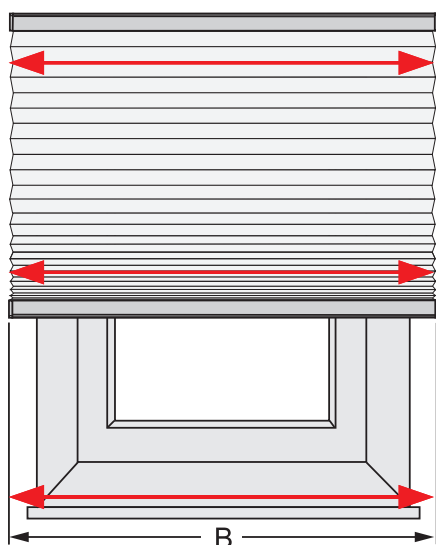
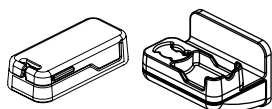

Mål åpningens bredde og høyde pluss ønsket overlapping (anbefaler minimum 30 mm i hver side. Øverst om mulig: overlapp = helt sammentrukket plisségardin*.

Vær oppmerksom på utstående hindringer, som f.eks. vinduskarmer.

*

Sammentrukket plissé i cm			
Produkt høyde	Topp ned	Opp & ned snortrekk	Opp & ned
50	4,5	6,0	4,1
100	6,0	7,5	5,9
150	7,5	9,0	7,4
200	9,0	10,5	8,8
250	10,5	12,0	NA
300	12,0	13,5	NA

PRAKTISKE RÅD

Plisserte (enkle og doble) stoffer som plisségardiner er laget kvadratiske, men i praksis kan det noen ganger ikke se slik ut. Vindu eller gulv er kanskje ikke i vater og avstanden mellom karmene kan ofte variere. Avstanden mellom sidene i åpningen på vinduet kan også variere så gardinene må enten være montert til å løpe parallelt med vinduet eller med sidene av åpningen.

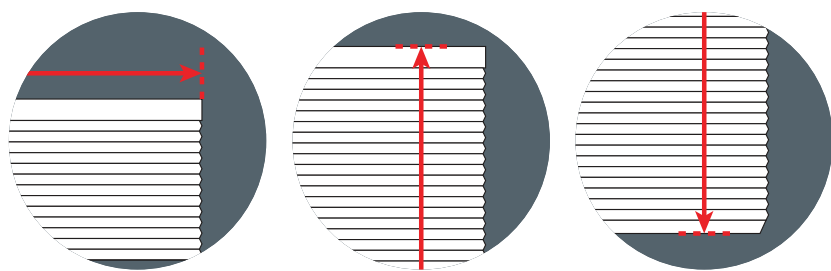

SVINGBART VINDU

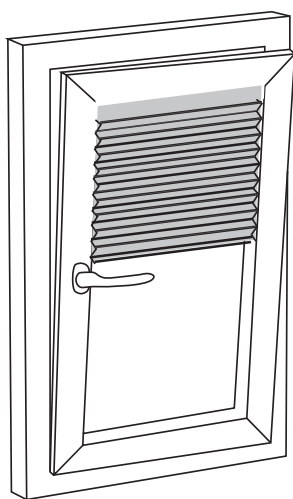

Klemmebraketter er egnet for en klembredde (bredde på vinduets profil) fra **10 mm til 23 mm**.

Ved måltaking for vindusklemmebraketter - Ingen boring nødvendig.

Bredde = vindusglassbredde (B) + 2mm (maks. inntil vindushåndtak) x (H) høyde på karmen = gardinstørrelsen.

Klemmebrakettene vil sitte rett under vindusrammen øverst og rett over bunnen.

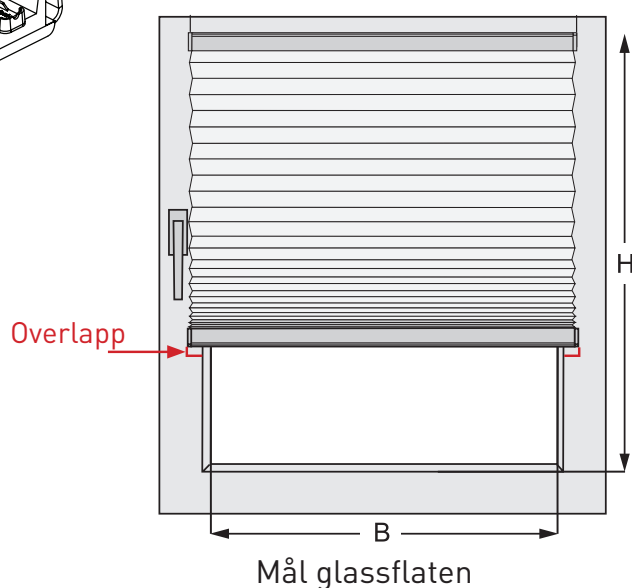
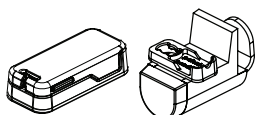

Mål glassflaten

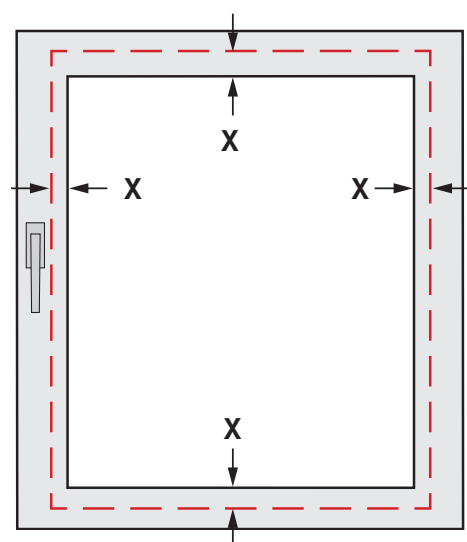

Legg til ønsket overlapping

Når du måler opp, vær oppmerksom på utstående hindringer.

Bredde = B pluss ønsket overlapping (X)

Høyde = H pluss ønsket overlapping (X)

X = eksempel overlapping

DELVIS FLISLAGT

Hvis du har fliser halvveis opp i vinduskarmen (ofte tilfelle på kjøkken og bad), er det mest sannsynlig at avstanden mellom dem er det smaleste punktet i karmen.

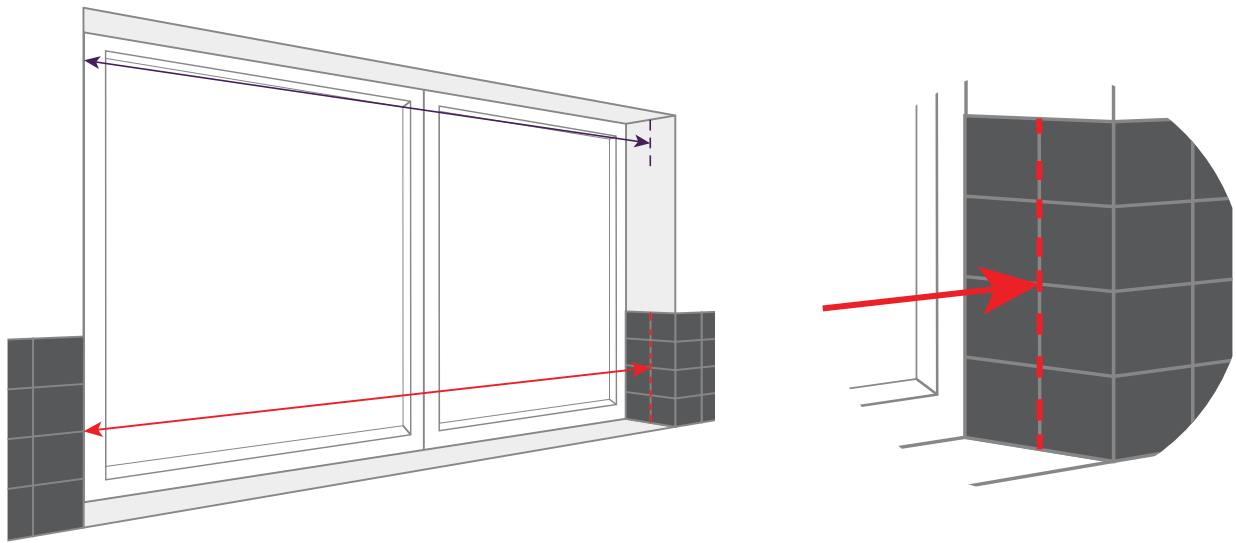

Mål avstanden mellom flisene for å sikre at gardinen din passer. Gjør det samme hvis du har en bildeskinne, lister eller annet på innsiden av karmen.

EGENSKAPER FOR PLISSERTE GARDINER

For å sikre optimal funksjon på din plisségardin, anbefaler vi at du bruker den regelmessig. Når du er bortreist over lengre tid, anbefaler vi at du holder dine trådløse gardiner i optrukken stilling. I tilfeller hvor plisségardinen er trukket ned over lengre tid kan stoffet bli slapt og motstå løft. Dette er en naturlig tilstand når stoffet har blitt strukket ut over lengre tid. I fall dette skjer, samle foldene for hånd og la plisségardinen stå i optrukken stilling de neste 24 timer.

LYSTETTE STOFFER

Plisségardiner, i enkle og doble stoff er tilgjengelige i lystette varianter, men det vil alltid være inntrengning av lys rundt/gjennom persiennen. Plisségardiner med enkelt stoff har huller i stoffet for betjeningsnoren og vil slippe gjennom noe lys. Med doble stoffer (honeycomb) løper snorene inne i cellene på stoffet slik at det ikke er noen synlige hull.