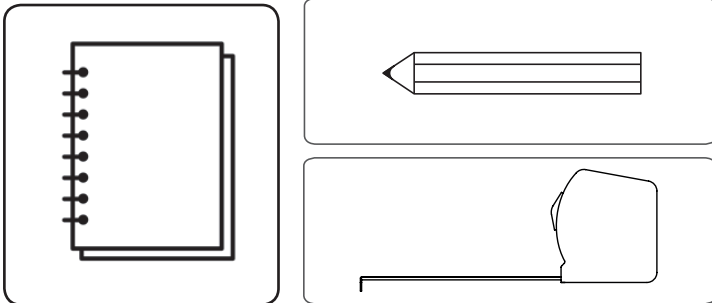
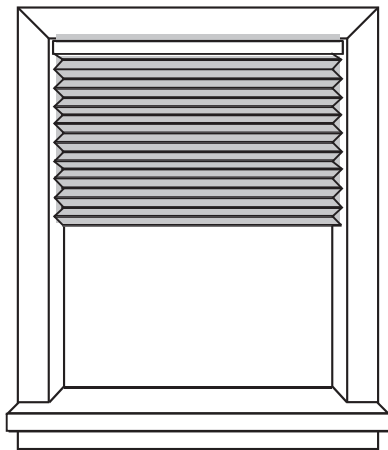
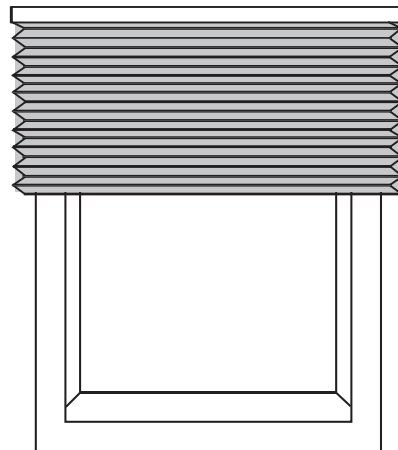

NØDVENDIGE VEKTØY

Det er viktig at alle målene er nøyaktige slik at plisségardinen som blir laget etter mål passer perfekt til vinduet ditt. Hvis oppgitte mål er feil, kan det skreddersydde produktet ikke returneres. Derfor er det viktig å måle alt nøyaktig og kontrollmåle er avgjørende.

MONTERINGSALTERNATIV**Montering inside karm****Montering utside karm**

Vi anbefaler vanligvis alltid en innvendig montering så lenge vinduskarmen din har en dybde på 40mm for å montere plisségardiner inne i åpningen. Når vinduet er for grunt til å montere i karm eller det er hindringer som et vindushåndtak, anbefales et utvendig feste for montering på vegg eller utvendig karm.

MONTERING INNVENDIG VINDUSKARM/NISJE

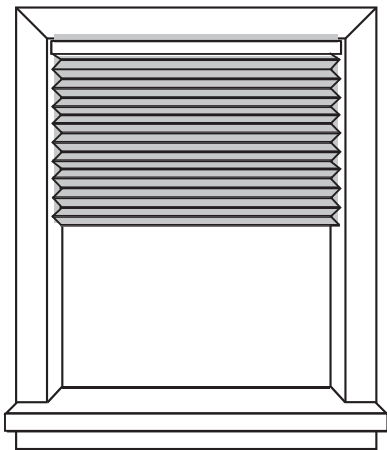

Når du måler bredden til en plisségardin som skal monteres inne i vinduskarm/i en nisje er det viktig å trekke fra litt slik at plisségardinen passer perfekt. Følg trinnene nedenfor og trekk fra 5-10 mm. Dette gir mulighet for monterings toleranse og at karmene ikke skrapes opp.

- Bruk et metall målebånd, andre typer kan strekke seg og gi deg unøyaktige mål
- For ytterligere hensyn se praktiske råd nedenfor

Dobbelt stoff / honeycomb

- Doble stoffer har isolerende egenskaper, og riktig ventilasjon er avgjørende ved montering innvendig karm/nisje. Plisségardiner med dobbelt stoff skal bestilles 2,8 cm smalere enn innvendig åpning = 1,4 cm avstand til karm i hver side.
- Ønsker du at plisségardinen går helt ut til karmen i hver side så det ikke kommer lys inn, **SKAL** gardinen som minimum plasseres **10 cm fra glasset** slik at det er ventilasjon. Dette for å unngå risiko for termisk brudd i vindusglass.

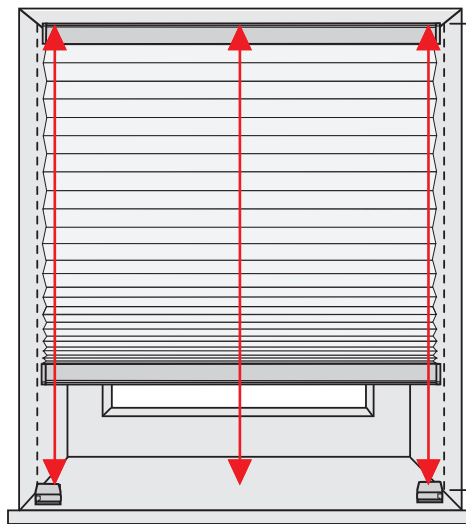
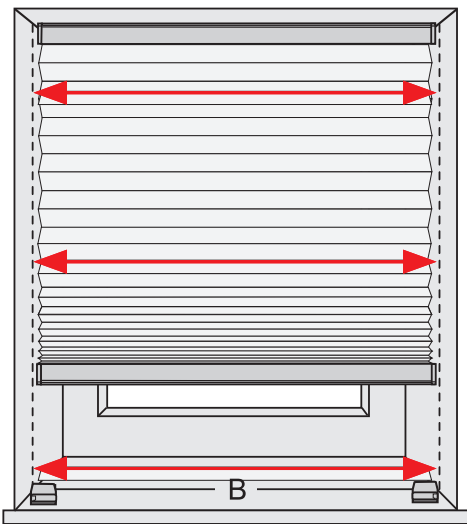

Mål bredde (**B**) og høyde (**H**) på 3 steder i tilfelle mulige avvikende mål.

B = Bredd bruk det minste målet

H = Høyde bruk det største målet.

Bestillingsbredde =

Enkelt stoff: B minus 5-10mm

Dobbelt stoff: B minus 28mm.

Bestillingshøyde = H

PRAKTISKE RÅD:

Sjekk at karmen din er dyp nok til å passe til plisségardinen din, også med tanke på eventuelle hindringer som f.eks. håndtak (se skisse).

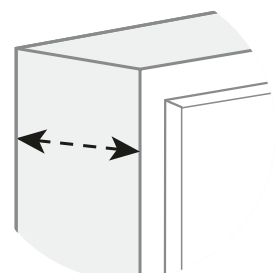
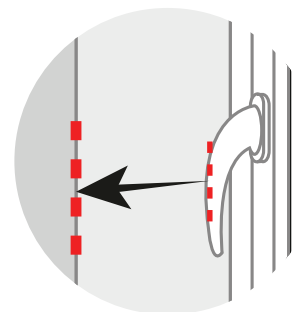
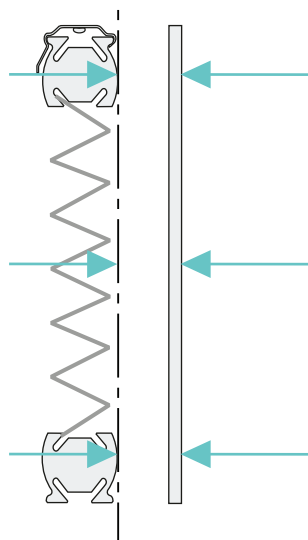

UTVENDIG MONTERING

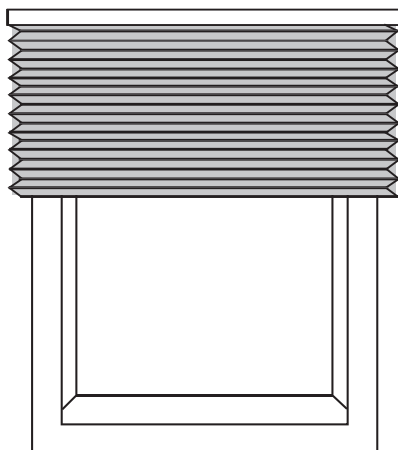

- For å minimere lyslekkasje anbefaler vi at plisségardinen overlapper vindusåpningen med minst 70 mm i toppen og 50 mm i hver side
- Overlappingen i bunnen av plisségardinen er i hht. personlig preferanse, men husk å ta hensyn til hindringer som f.eks. radiator.

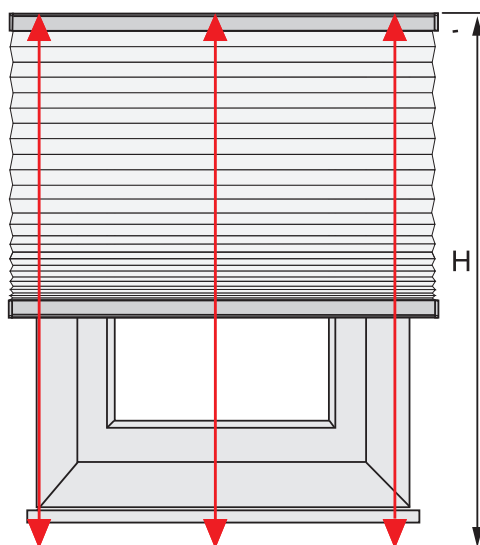
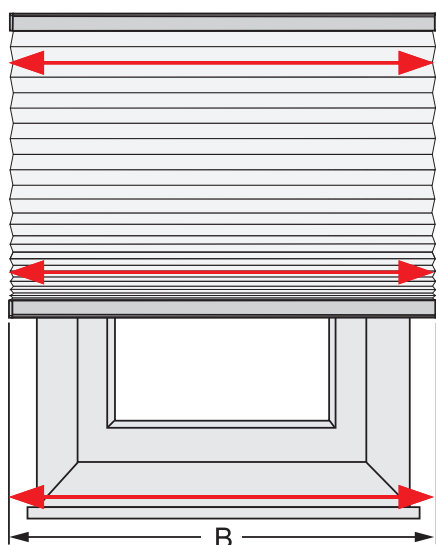

Mål åpningens bredde og høyde pluss ønsket overlapping (anbefaler minimum 30 mm i hver side. Øverst om mulig: overlapp = helt sammentrukket plisségardin*.

Vær oppmerksom på utstående hindringer, som f.eks. vinduskarmer.

* Sammentrukket plissé i cm

Produkt høyde	Topp ned	Opp & ned snortrekk	Opp & ned
50	4,5	6,0	4,1
100	6,0	7,5	5,9
150	7,5	9,0	7,4
200	9,0	10,5	8,8
250	10,5	12,0	NA
300	12,0	13,5	NA

DELVIS FLISLAGT

Hvis du har fliser halvveis opp i vinduskarmen (ofte tilfelle på kjøkken og bad), er det mest sannsynlig at avstanden mellom dem er det smaleste punktet i karmen.

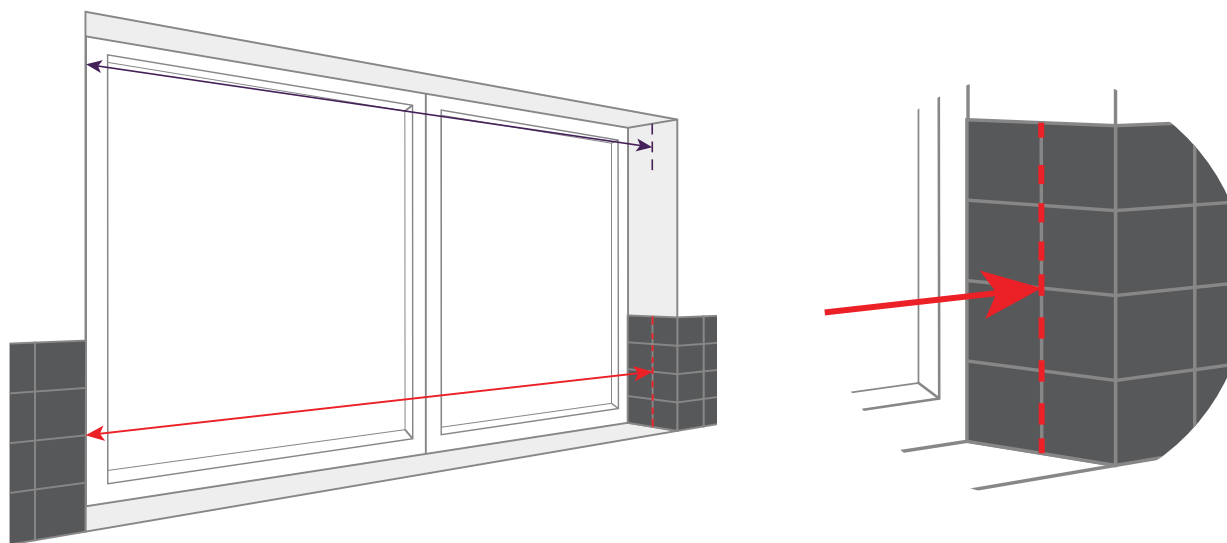

Mål avstanden mellom flisene for å sikre at gardinen din passer. Gjør det samme hvis du har en bildekinne, lister eller annet på innsiden av karmen.

BARNESIKRET

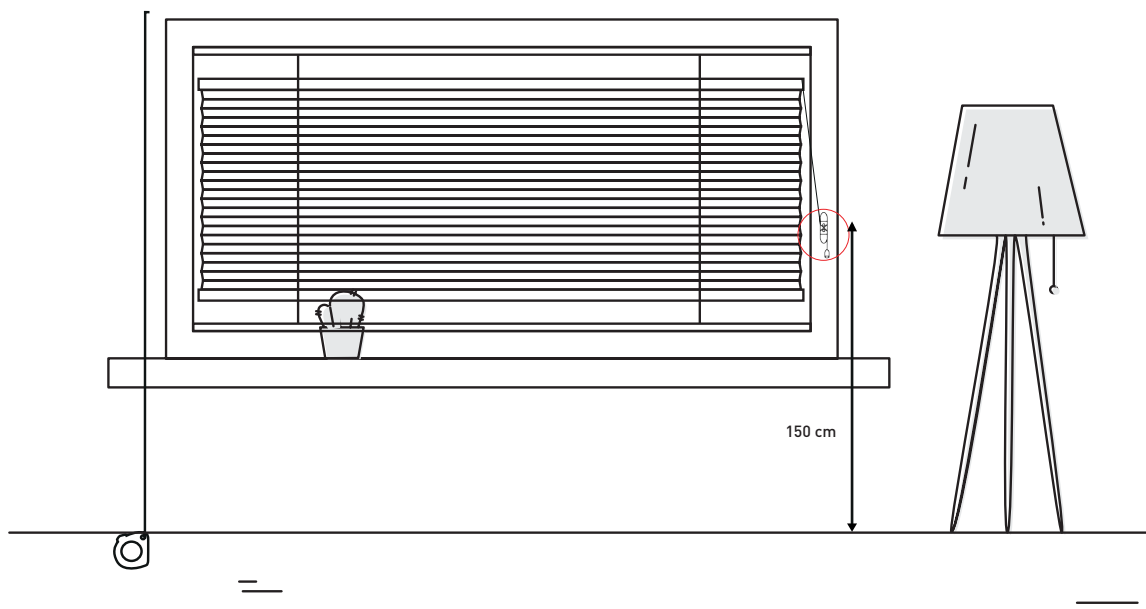

For at vi skal kunne fastslå eksakt lengde på snortrekket til dine plisségardiner, ber vi om monteringshøyde. Det er mål fra gulvet til der hvor toppskinnen skal monteres. Samme prinsipp gjelder dersom plisségardinen skal monteres inne i en nisje.

I tråd med sikkerhetsbestemmelsene (EN 13120) minnes det om at snortrekkssystemet skal monteres så tett til toppskinnen som mulig og i alle tilfeller skal snorene slutte minimum 150 cm over gulvet.

BETJENINGSLENGDE Standard (100cm)

Standard betjeningslengde på snor og/eller kjede er alltid 100 cm. Plisségardiner som er under 100 cm produseres med snortrekk som er 2/3 av høyden.

Eks. bestilles en plisségardin med høyde 60cm og man velger Standard betjeningslengde blir snortrekket på 40cm.

PRAKTISKE RÅD:

Plisserte, enkle og doble stoffer som plisségardiner er laget kvadratiske, men i praksis kan det noen ganger ikke se slik ut. Vindu eller gulv er kanskje ikke i vater og avstanden mellom karmene kan variere. Avstanden mellom sidene i åpningen på vinduet kan også variere så gardinene må enten være montert til å løpe parallelt med vinduet eller med sidene av åpningen.

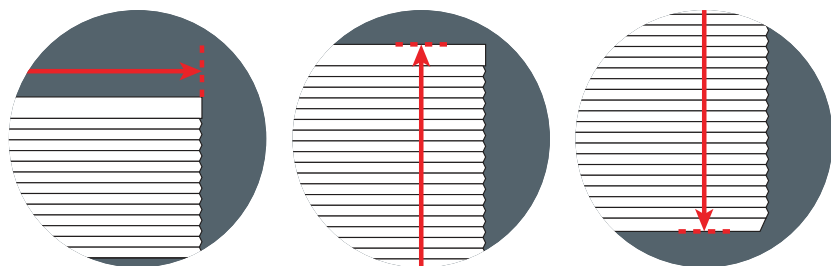

EGENSKAPER FOR PLISSÉRTE GARDINER

Med plisserte stoffer, med mindre foldene holdes på plass (kalt plisseringutjevning), vil tyngdekraften føre til at de blir flatere i toppen av gardinen og mer samlet i bunnen.

Enkle og doble plisségardiner bør holdes i optrukket stilling noen timer hver uke for å bevare den plisserte formen.

For å sikre optimal funksjon på din plisségardin, anbefaler vi at du bruker den regelmessig. Når du er bortreist over lengre tid, anbefaler vi at du holder dine plisségardiner i optrukket stilling. I tilfeller hvor plisségardinen er trukket ned over lengre tid kan stoffet bli slapt og motstå løft. Dette er en naturlig tilstand når stoffet har blitt strukket ut over lengre tid. I fall dette skjer, samle foldene for hånd og la plisségardinen stå i optrukket stilling de neste 24 timer.

Er gardinen treg å heve og senke kan dette korrigeres ved å heve og senke gardinen flere ganger. Dette vil føre plisségardinen tilbake til optimal funksjonalitet. Det samme gjelder hvis gardinen blir stående i optrukket posisjon over lengre tid noe som kan føre til at gardinen har en tendens til å trekke seg opp over ønsket posisjon når den senkes. Dette kan også korrigeres ved å heve og senke gardinen flere ganger.

LYSTETTE STOFFER

Plisségardiner, i enkle og doble stoff er tilgjengelige i lystette varianter, men det vil alltid være inntrengning av lys rundt/gjennom persiennen. Plisségardiner med enkelt stoff har huller i stoffet for betjeningsnoren og vil slippe gjennom noe lys. Med doble stoffer (honeycomb) løper snorene inne i cellene på stoffet slik at det ikke er noen synlige hull.